



Innovative Technik clever umgesetzt



**Klug zu investieren bedeutet nachhaltig zu sparen!
So das Ergebnis der BioPräp GmbH aus Osnabrück, die mit innovativer
Technik ökologisch sinnvoll die IT erneuern konnte – und sich nun
über sinkende Kosten für Energie und Verwaltung freuen kann.**

IP Access

WLAN

ITK

VoIP / VoVPN

IT Security

UC Unified
Communications

PROJEKT - STECKBRIEF

Projektanforderungen:

Einheitliche, stabile, sichere und effiziente IT-Infrastruktur zur Reduzierung der Beschaffungs- und Administrationskosten.

Konzept / Lösung:

Virtualisierung der Kommunikationszentrale „David“ mit VMware und bintec Media Gateways.

Nutzen:

Standardsoftware und Unified Communications-Anwendungen müssen nur noch einmal installiert werden. Dies führt zu weniger Fehlern sowie Supportanfragen und damit zu deutlich gesenktem Administrationsaufwand.

Eingesetzte Produkte:

bintec R4100-VoIP, „David“, VMware

Kunde:

BioPräp GmbH, 49080 Osnabrück

Partner:

TiBOT.ServiceCenter GmbH, 49074 Osnabrück



Ökologisch Handeln

Die Biopräp GmbH ist ein Produktions- und Handelsbetrieb für Naturkosmetik und Nahrungsergänzungsmittel. Die Kunden der Biopräp GmbH sind überwiegend ökologisch- und gesundheitsbewusste Konsumenten. Sie kaufen die hochwertigen Naturprodukte, um ihr Wohlbefinden sowie die Gesundheit langfristig zu verbessern und zu stärken.

Das bio-zertifizierte Unternehmen Biopräp arbeitet nach GMP (good manufacturing proceeding) und verwendet für die Herstellung der europaweit vertriebenen Produkte auf Sanddorn-Basis nur hochwertige, natürliche Rohstoffe aus ökologischem Anbau.

„Unsere Kunden sind gesundheitsbewusste Verbraucher, die von unseren Produkten maximale Wirkung erwarten“ – sagt Dipl. Biologe und Geschäftsführer

Martin Contzen. Er ergänzt: „Da ist es nur verständlich, dass unsere Kunden nicht nur an die Produkte höchste Ansprüche haben, sondern auch erwarten, dass wir insgesamt ökologisch verantwortlich handeln. Hier dürfen wirtschaftlich effiziente Technik und Ökologie kein Widerspruch sein.“

Offen für Innovationen

Seit die Biopräp GmbH z.B. mit der Kommunikationsdrehscheibe »David« von Tobit Software arbeitet, erfreut sich das Unternehmen über eine nie dagewesene Schnelligkeit und Effizienz im Unternehmen. Gerade die Teamarbeit wurde zum Kinderspiel. Ob eMails, Telefaxe, SMS oder Sprachnachrichten: Auf dem altbewährten PC-Arbeitsplatz brachte »David« zusammen, was zusammen gehört und stellt alle Informationen und Medien unter einer einzigen Oberfläche zur Verfügung.

„Da ist es nur verständlich, ..., dass wir insgesamt ökologisch verantwortlich handeln. Hier dürfen wirtschaftlich effiziente Technik und Ökologie kein Widerspruch sein.“, so Martin Contzen, Geschäftsführer von BioPräp.

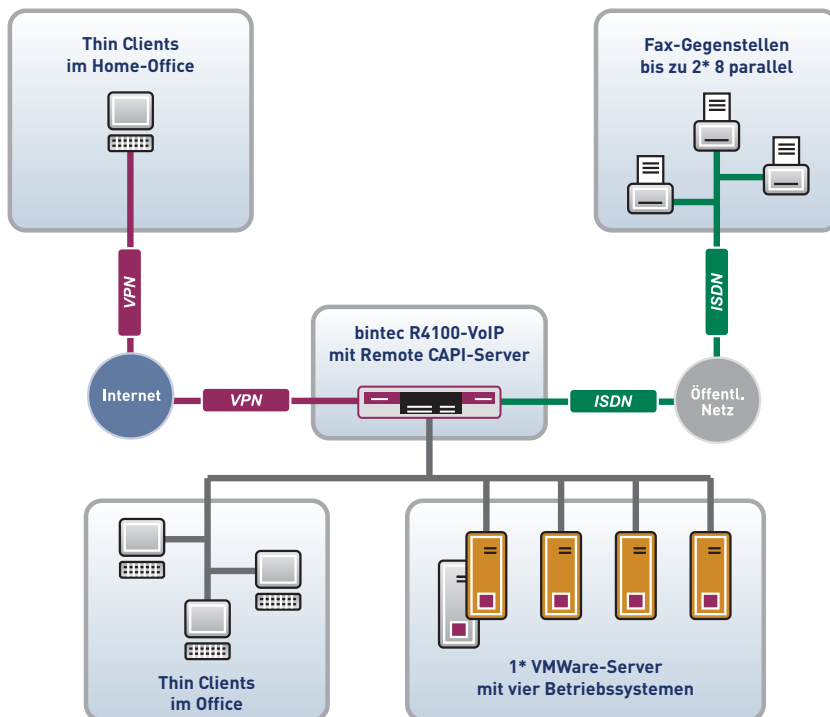

Virtualisierte Server-Landschaft mit bintec Media Gateways als zentrales Element

Einfaches Ziel - Schnell umgesetzt

Das von BioPräp formulierte Ziel war es, den IT-Anwendern an allen Standorten eine einheitliche und zugleich stabile, sichere sowie effiziente Infrastruktur für Büro- und Produktionsbereiche bereitzustellen, aber die Beschaffungs- und Administrationskosten zu senken.

Die Lösung bestand aus 3 Phasen und das Roll-Out war umgehend realisiert: Nach der Einführung war die erste Frage von Martin Contzen: „Warum haben wir diese Lösung nicht schon früher eingeführt?“

In Drei Phasen zur Lösung

Phase 1: Als erstes wurden mittels VMware alle drei bestehenden Server konsolidiert, kann VMware schließlich mehrere Betriebssysteme gleichzeitig auf nur einem einzigen Server betreiben.

Selbst die Kommunikationsdreh Scheibe »David« von Tobit Software wurde mit VMware virtualisiert. Und mit den Media Gateways der bintec R4100-VoIP-Serie als zentrales Element sind sogar Sprachnachrichten und Faxen in virtualisierten IT-Umgebungen möglich.

„Es werden nämlich keine zusätzlichen ISDN Karten mehr im »David« benötigt, die bintec Remote CAPI simuliert die ISDN Karte und das Gefummel mit der herkömmlichen Remote-CAPI entfällt“, fügt Rolf Neijman hinzu.

„Warum haben wir diese Lösung nicht schon früher eingeführt?“, so Martin Contzen, Geschäftsführer von BioPräp, nach dem Roll-Out.

Phase 2: Anschließend wurden alle vorhandenen PC-Arbeitsplätze durch schlanke und hoch effiziente Thin Clients von IGEL Technology ersetzt. Die radi-kale Entsorgung der PC-Altlasten sorgte dann schnell zu dem gewünscht geringeren Verwaltungsaufwand und deutlich verminderten Energiekosten.

Phase 3: Letzten Endes werden jetzt Applikationen nur noch zentral am Terminal-Server bereitgestellt. Standardsoftware wie Microsoft Office, cRM/ERP-Anwendungen oder die Unified Kommunikation Anwendung »David« von Tobit.Software werden nur einmal, statt früher mehrfach installiert und gepflegt - weshalb nun die geplanten IT-Kosten im Griff bleiben.

TiBOT.ServiceCenter GmbH

Die TiBOT.ServiceCenter GmbH ist ein spezialisierter Dienstleister rund um die Produkte von Tobit.Software

Als Fachhändler für Tobit.Software und zertifizierter »Tobit Premium Partner« ermöglicht das bundesweit agierende Unternehmen das reibungslose Zusammenspiel zentraler Kommunikation mit mobiler Ad-hoc-Arbeit des Einzelnen oder die nahtlose Integration verschiedener Geschäftstellen.



bintec Media Gateways R1200-VoIP und R4100-VoIP

Kontakt Kunde:

BioPräp GmbH
Mercatorstrasse 3
49080 Osnabrück
Tel. +49 (0) 541 / 500 389-0
Fax +49 (0) 541 / 500 389-18
www.biopraep.de
information@biopraep.de

Kontakt Partner:

TiBOT.ServiceCenter GmbH
Rolandsmauer 13-15
D-49074 Osnabrück
Tel. +49 (0) 541 / 404 6565-0
Fax +49 (0)541 / 404 6565-9
www.tibot.de
info@tibot.de

Funkwerk Enterprise Communications GmbH
Südwestpark 94
D-90449 Nürnberg
Tel. +49 (0) 911 / 9673 - 0
Fax +49 (0) 911 / 688 07 25
E-Mail: info@funkwerk-ec.com
www.funkwerk-ec.com